

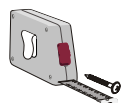

2 Personen.

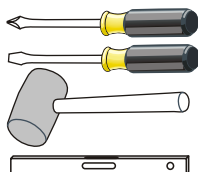

# MONTAGEANLEITUNG

## INSTRUKCJA MONTAŻOWA

Możliwości regulacji

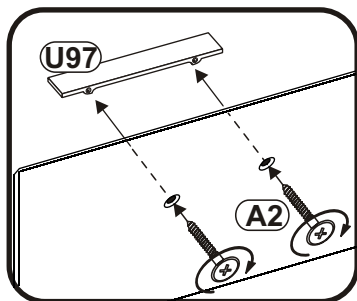
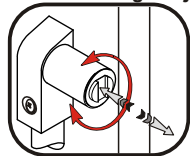

Możliwości regulacji  
 Verstellmöglichkeiten  
 Instruction for hinge adjustment

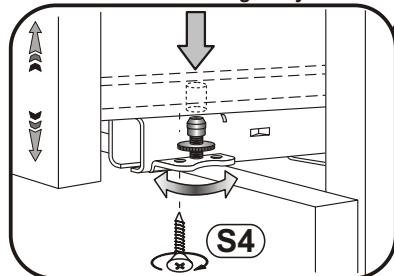

Po wyregulowaniu szuflady  
 zabezpieczyć wkrętem S4

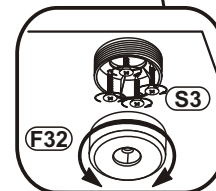
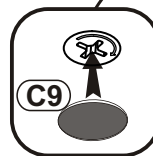
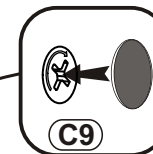
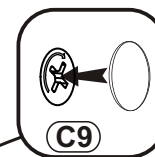

UWAGA:  
 Regulacja wysokości

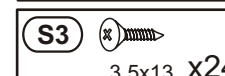
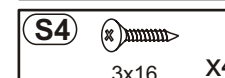
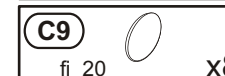
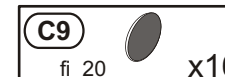
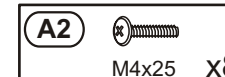
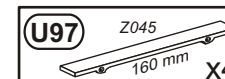

Avant de commencer, se reporter aux conseils de montage en annexe

Before starting, refer to the assembling advice in annex

Avanti di cominciare, riportate agli consigli di montaggio

Vor die montage, bitte beiliegende anweisungen folgen

Antes de començar, adiar se aos conselhos de montagem em anexo

Antes de empezar consulte los consejos para el montaje

Przed rozpoczęciem zapoznać się z załączoną instrukcją montażu

### Pflegehinweis!

Bitte nur mit einem Staubtuch oder einem feuchten Lappen reinigen.

**KEINE** scheuernde Putzmittel verwenden!

### Wskazówka dotycząca pielęgnacji!

Proszę czyścić tylko suchą lub lekko wilgotną szmatką do kurzu. Nie używać żadnych środków szorstkich!

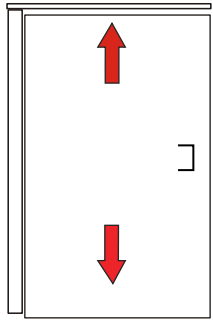

1

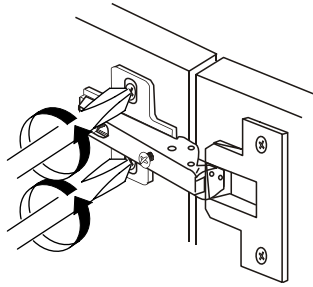

2

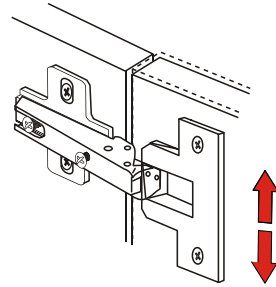

3

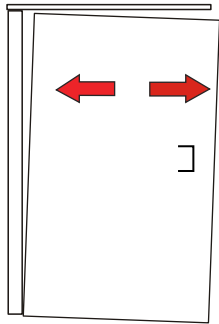
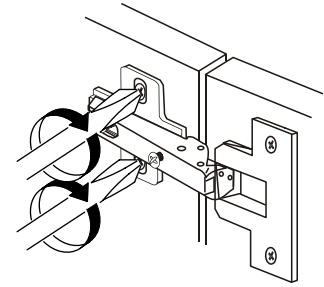

1

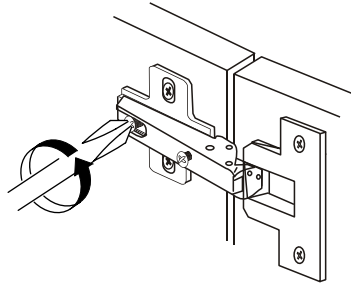

2

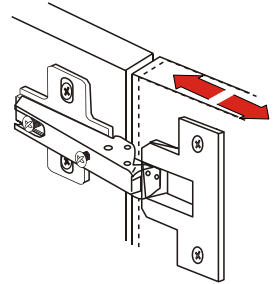

3

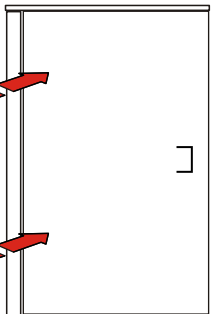
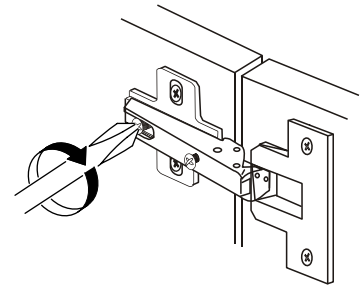

1

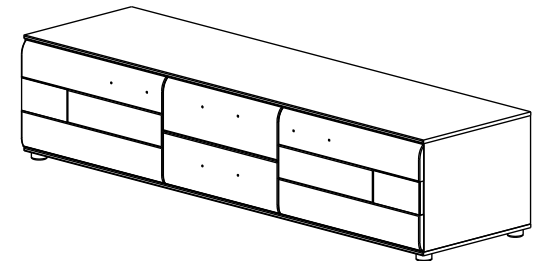
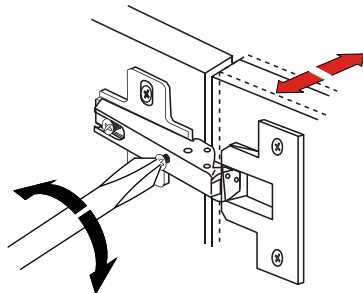





**Istruzioni di montaggio**  
**Montageanleitung**  
**Istrucões de montagem**  
**Instrukcja montażu**

Sehr geehrter Kunde, sollte ein Teil fehlen oder beschädigt sein, kreuzen Sie bitte dieses deutlich auf der Montageanleitung an und schicken Sie die Montageanleitung zu.

Cher client, Lorsque vous constatez qu'une pièce est manquante ou abimée, nous vous prions de bien vouloir la marquer d'une croix sur les instructions d'assemblage et de nous retourner ces instructions d'assemblage.

Dear customer, Should there be any piece missing or damaged, kindly mark this piece clearly on the attached assembly instructions and return it to us.

Szanowny Kliencie, gdyby brakowało jakiegokolwiek lub by\*aby uszkodzona część to oznacz ją wyraźnie na instrukcji montażowej i przekaż instrukcję razem z reklamacją.

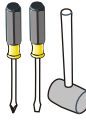

Modelname: **ABCDE**  
Nazwa modelu: **ABCDE**

Modellreihe: **06 -- 03**  
Numer modelu: **06 -- 03**

Type: **13**  
Typ: **13**



	a	x12 b	x12 d	x12
	c	x8 e	x5	
	a	x4 b	x16	

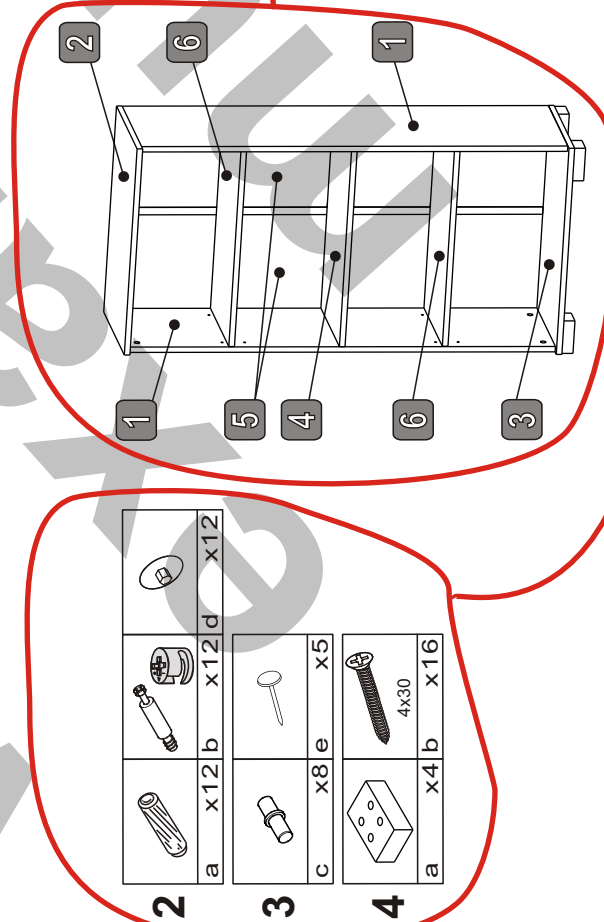

**Surface-matéria:**  
Plyta widowa laminowana:  
Typ: VENGE LUISIANA  
Kolor: Wenge  
Front:

**Measurement of the parcel:**  
Wymiary paczki:  
141,4x36,5x9,5cm  
Paczki: 1/1  
Ciężar: 23 kg  
Waga: 23 kg  
Femle: x  
Czaszki:

**ABCDE 13 06 PP 03/13**

**1234 567**

**KARTA REKLAMACYJNA**  
**COMPLAINT FORM**  
**REKLAMATIONSFORMULAR**  
**CARTE DE RÉCLAMATION**

**REKLAMAĚNI LIST**  
**REKLAMAĚNÝ LIST**  
**REKLAMACIJSKI LIST**  
**REKLAMACIÓS KÁRTYA**

<b>a.</b>	DATE OF MANUFACTURE HERSTELLUNGSDATUM DATE DE PRODUCTION DATUM VÝROBY NADENVAK PROIZVOĐNJE	1234 567
<b>b.</b>	NAME OF MODEL NORME DE MODÈLE NAZOV MODELU A MODEL NAVE	ABCDE 13
<b>c.</b>	TYPE TYP TYP TYP TIPUSA	06 PP 03/13
<b>d.</b>	DEFECTIVE PART PIECE ENDOMMAGÉE BESCHÄDIGTES TEIL POŠKODENA SUEÁSTKA A MEGSERÜLT RÉSZ OŠTATEĚENÍ DÍO	2
<b>e.</b>	MISSING ACCESSORY ACCESORIES MANQUANTS CHYBÁJÍCÍ PŘÍSLUŠENSTVÍ A HIBÁZÓ KELLEKEK	4a x1
<b>f.</b>	DESCRIPTION OF THE COMPLAINT DETAIL DESCRIPTION OF THE COMPLAINT CIRCUMSTANCES OF THE COMPLAINT BEING RELATED TO TYPE OF DAMAGE REŠUME BESCHREIBUNG DER URSACHE DER REKLAMATION (UMSTÄNDE DER ENTSTEHUNG DER REKLAMATION, ART DER BESCHÄDIGUNG) UNE DESCRIPTION DÉTAILLÉE DE LA CAUSE DE LA RÉCLAMATION (CIRCONSTANCES DE LA CRÉATION DE LA RÉCLAMATION, SORTIE DU DÉFAUT) TOĚAN OPIS RAZLOGA REKLAMACIJE (OKOLNOSTI U KOJIMA JE NASTALA VRAŠTA OŠTEĚENJA) PŔEŠNY OPIS PŔIĚINY REKLAMACE (OKOLNOSTI VZNIKU REKLAMACE, DRUH POŠKODZENÍ) DŔKLADNÝ OPIS PŔIĚINY REKLAMACE (PŔIĚINY REKLAMACIJE) A REKLAMACIÓ OKÁNAK RÉSZLETESLEÍRÁSA (A REKLAMACIÓS BÉKŔVETKÉP RÉSENEK KÖRŔLMĚNYEI, SERŐLES JELLEGE)	

- PL** Szanowny Kliencie, gdyby brakowało akcesori, czesci lub by\*by uszkodzona czesc o prawidlowo wype'nienie partii reklamacyjnej (wg. wzoru z drugiej strony), prosze o prawidlowe wype'nienie formularza reklamacyjnego.
- GB** Dear Customer, should any accessory or part be missing or defective, please fill in correctly the complaint form as per the specimen on the opposite side and attach it to your letter or complaint.
- D** Sehr geehrter Kunde, falls Zubehör oder Teile fehlen oder beschädigt sind, füllen Sie bitte richtig das Reklamationsformular (in Muster anderer Seite) aus und senden Sie es mit der Reklamation zu.
- F** Cher client, si l'ensemble des accessoires ou des pièces ou s'ils sont endommagés, veuillez remplir correctement le carton de réclamation (faîtes selon le modèle de la page suivante) et l'envoyez, accompagnée de la réclamation.
- CZ** Vámi zležená, pákání, e žlčeté kvantitativní chyby pákásušenství nebo součástek respektive jejich poškozování, správně vyplněnou kartu list (dle vzoru na druhé straně) a pošlete tento list spolu s reklamací.
- SK** Vámi zležená, v pákání, e žlčeté kvantitativní chyby pákásušenstva alebo súčastiek, respektive ich poškozovanie, vyplňte reklamálny list (podľa príkladu na druhej stránke) a pošlite tento list spolu s reklamáciou.
- HR** Svojem korisniku, ako nedostaje pribor, dijelovi ili ako su ošteteeni, molimo ispravno popuniti reklamacijski list (savrano zorcuzor na drugoj strani) i poslati taj list zajedno s reklamacijom.
- H** Tisztelt Vásárlónk, ha hiányozna valamelyen kiegészítő vagy hibás fedezete fel, kérjük a reklamációs karttyát hiányzóan kitölteni (a másoldat oldalán látható minta alapján) e a reklamációval együtt elküldeni.

**KARTA REKLAMACYJNA**  
**COMPLAINT FORM**  
**REKLAMATIONSFORMULAR**  
**CARTE DE RÉCLAMATION**



**REKLAMAÈNI LIST**  
**REKLAMAÈNÝ LIST**  
**REKLAMACIJSKI LIST**  
**REKLAMÁCIÓS KÁRTYA**

<b>a.</b>	<b>DATA PRODUKCJI</b> <b>HERSTELLUNGSDATUM</b> <b>DATUM VÝROBY</b> <b>NADENVAK PROIZVODNJE</b>	<b>DATE OF MANUFACTURE</b> <b>DATE DE PRODUCTION</b> <b>DÁTUM VÝROBY</b> <b>A GYÁRTÁS IDPONTJA</b>
<b>b.</b>	<b>NAZWA MODELU</b> <b>MODEL-BEZEICHNUNG</b> <b>NÁZEV MODELU</b> <b>NAZIV MODELA</b>	<b>MODEL</b> <b>NORM DE MODÈLE</b> <b>NÁZOV MODELU</b> <b>A MODEL NAVE</b>
<b>c.</b>	<b>TYP</b> <b>TYP</b> <b>TYP</b> <b>TIP</b>	<b>TYPE</b> <b>TYPE</b> <b>TYP</b> <b>TIPUSA</b>
<b>d.</b>	<b>USZKODZONY ELEMENT</b> <b>BESCHÄDIGTES TEILL</b> <b>POŠKOZENÁ SOUĚÁSTKA</b> <b>OŠTATEÈENI DIO</b>	<b>DEFECTIVE PART</b> <b>PIÈCE ENDOMMAGÉE</b> <b>POŠKODENÁ SUĚÁSTKA</b> <b>A MEGSÉRÜLT RÉSZ</b>
<b>e.</b>	<b>BRAKUJĄCE OKUCIE</b> <b>FEHLENDES ZUBEHÖR</b> <b>CHYBEJICI PØISLUŠENSTVI</b> <b>PRIBOR KOJI NEDOSTAJE</b>	<b>MISSING ACCESSORY</b> <b>ACCESSORIES MANQUANTS</b> <b>CHYBA PRISLUŠENSTVA</b> <b>A HIÁNYZÓ KELLÉKEK</b>
<b>f.</b>	<b>DOKŁADNY OPIS REKLAMACJI (OKOLICZNOŒCI POWSTANIA, RODZAJ USZKODZENIA)</b> <b>DETAILED DESCRIPTION OF THE CAUSE OF THE COMPLAINT (CIRCUMSTANCES OF THE COMPLAINT BEING REISED, TYPE OF DAMAGE).</b> <b>GENAUE BESCHREIBUNG DER URSACHE DER REKLAMATION (UMSTAENDE DER ENTSTEHUNG DER REKLAMATION, ART DER BESCHADIGUNG)</b> <b>UNE DESCRIPTION DÉTAILLEUSE DE LA CAUSE DE RÉCLAMATION (CIRCIONSTANCES DE LA CRÉATION DE LA RÉCLAMATION, SORTE DU DÉFAUT)</b> <b>TOĚAN OPIS RAZLOGA REKLAMACIJE (OKOLNOSTI U KOJIMA JE NASTALA, VRSTA OŠTEĚENJA)</b> <b>PØESNÝ OPIS PØÍĚINY REKLAMACE (OKOLNOSTI VZNIKU REKLAMACE, DRUH POŠKOZENI)</b> <b>DõKLADNÝ OPIS PRÍĚINY REKLAMÁCIE (PRÍĚINY REKLAMÁCIE, DRUH ŠKODY)</b> <b>A REKLAMÁCIÕ OKÁNAK RÉSZLETES LEÍRÁSA (A REKLAMÁCIÕ BEKÕVETKEZÉSÉNEK KÕRÜLMÉNYEI, SÉRÜLÉS JELLEGE)</b>	

**PL** Szanowny Kliencie, gdyby brakowało akcesori, części lub byłyby uszkodzone proszę o prawidłowe wypełnienie karty reklamacyjnej (wg. wzoru z drugiej strony) i przesyłać kartę wraz z reklamacją¹.

**GB** Dear Customer, should any accessory or part be missing or defective, please fill in correctly the complaint form (as per the specimen on the opposite side) and attach it to your letter of complaint.

**D** Sehr geehrter Kunde, falls Zubehör oder Teile fehlen oder beschädigt sind, füllen Sie bitte richtig das Reklamationsformular (n. Muster andere Seite) aus und senden Sie es mit der Reklamation zu.

**F** Cher client, s'il manque des accessoires ou des pièces ou s'ils sont endommagés, veuillez remplir correctement la carte de réclamation (faites selon le modèle de la page suivante) et l'envoyez, accompagnée de la réclamation.

**CZ** Vá ení zákazníci, pãipadã, e zjistíte kvantitativní chyby pãislušenství nebo souĚástek respektive jejich poškození, správnãí vyplníte tento list (dle vzoru na druhé stránce) a pošlete tento list spolu s reklamací.

**SK** Vá ení zákazníci, v prípade, e zistíte kvantitatívne chyby príslušenstva alebo súĚástok, respektive ich poškozenie, vyplníte reklamačný list (podľa príkladu na druhej stránke) a pošlete tento list spolu s reklamáciou.

**HR** Štovani korisniĚe, ako nedostaje pribor, djelovi ili ako su oni oštateeni, molimo ispravno popuniti reklamacijski list (sukladno obrascu na drugoj strani) i poslati taj list zajedno s reklamacijom.

**H** Tisztelt Vásãrlõnk, ha hiányozna valamilyen kellek, darab vagy hibãt fedenze fel, kejkük a reklamáciõs kãrtýãt hiánytalanul kitõlteni (a második oldalon láható minta alapján) es a reklamáciõval gryütt elküldenì.



D	PL	GB
<p align="center"><b>Produktinfo - Naturholz-Möbel</b></p> <p><b>Liebe Kundin, lieber Kunde,</b> Die Möbel dieser Kollektion sind aus weitgehend naturbelassenem Holz in traditioneller Handarbeit hergestellt. Auch Holzbeschaffenheit und -struktur, wie zum Beispiel kleinere Äste, sind Teil der individuellen Ausstrahlung jedes einzelnen Möbelstücks. Da die Möbel ständigen Klima- und Feuchtigkeitsschwankungen ausgesetzt sind, können vereinzelt Veränderungen in der Oberfläche auftreten, wie z.B. Haarrisse oder Farbveränderungen. Generell nimmt im Laufe der Zeit die Helligkeit ab und die Farbsättigung zu – das Holz dunkelt nach. Die genannten Veränderungen sind bei einem Natur-Rohstoff wie Holz ein normaler Prozess. Grundsätzlich gilt: • Keine heißen Gegenstände auf die Möbel stellen. • Keine Kerzen direkt auf die Möbel stellen. • Verschüttete Flüssigkeiten sofort aufwischen. • Kontrollieren Sie in regelmäßigen Abständen den festen Sitz von Schrauben und Beschlägen. • Helle Stellen an den Ästen entstehen durch einen natürlichen Harzaustritt und können mit einem trockenen, fusselfreien Tuch abpoliert werden. • Diese Hinweise gut aufbewahren. • Der typische, aromatische Holzgeruch ist bei Holzmöbeln immer ein Qualitätsbeweis. Auch von anderen Holz-, Lack-, Leder- oder Polstermaterialien ist ein schwacher Eigengeruch am Anfang unvermeidbar. Diese Gerüche verschwinden nach einiger Zeit von allein.</p> <p><b>Diese Eigenschaften sind nicht Gegenstand der Beschwerde</b></p> <p><b>Pflegehinweise für gelaugte/geölte Möbel</b> Die Oberfläche Ihres neuen Möbelstücks ist mit rein biologischem Öl behandelt. Um diesen natürlichen, gelaugt/geölte Glanz zu bewahren, empfehlen wir eine gelegentliche Nachbehandlung mit geeignetem Möbelöl. Da durch die Art der Oberflächenbehandlung evtl. Rückstände des Naturöls zurückbleiben können, empfehlen wir Ihnen, die Möbel mit einem fusselfreien Tuch abzureiben. Das Tuch nach Gebrauch trocken lassen und erst dann entsorgen.</p> <p><b>Pflegehinweise für naturbelassene/gelackte Möbel</b> Die Oberfläche lässt sich am besten mit einem mäßig feuchten Tuch säubern.</p> <p><b>Achtung:</b> Ätzende oder lösungsmittelhaltige Reinigungsmittel oder Politur dürfen nicht verwendet werden.</p> <p><b>Ihre Produktentwicklung</b></p>	<p align="center"><b>Informacja o produkcie z drewna naturalnego</b></p> <p><b>Droga Klientko, drogi Kliencie,</b> Właściwości oraz struktura mebli z drewna naturalnego, takie jak np. niewielkie sęki są częścią indywidualnego charakteru mebla. Ponieważ meble poddane są stałym wahaniom warunków klimatycznych oraz wilgoci, na ich powierzchni mogą się pojawić pojedyncze zmiany jak np. drobne rysy czy zmiany koloru. Również wraz z upływem czasu nasycenie koloru i jasność mebla słabną – drewno zaczyna ciemnieć. Nazwane tu zmiany są normalnym procesem surowców naturalnych. Prosimy zachować się do poniższych wskazówek: • Nie ustawiać gorących przedmiotów na meblu. • Nie ustawiać bezpośrednio na meblu świec. • Natychmiast wytrzeć rozlaną ciecz. • W regularnych odstępach czasu kontrolować stałe mocowanie śrub i okuc. • Jasne miejsca w sękach powstają w wyniku naturalnego występowania żywicy i można je wypolerować za pomocą suchej, bezwosowej ściereczki. • Należy zachować niniejszą instrukcję. • Typowy, aromatyczny zapach drewna jest dowodem mebli drewnianych o wysokiej jakości. Nie da się uniknąć specyficznego, słabego zapachu również w przypadku innych produktów drewnianych, lakierowanych, skórzanych czy tapicerskich. Zapachy tego typu znikają samoczynnie po pewnym okresie czasu.</p> <p align="center"><b>Wymienione cechy nie podlegają reklamacji</b></p> <p><b>Wskazówki pielęgnacyjne dla mebli ługowanych i olejowanych</b> Powierzchnia Państwa nowego mebla jest poddana obróbce olejem biologicznym. By zachować ten naturalny, ługowany/olejowany połysk zalecamy co jakiś czas pielęgnowanie za pomocą przystosowanego oleju dla mebli. Ponieważ ze względu na obróbkę powierzchniową na meblu mogą pozostać ewentualne pozostałości oleju naturalnego zalecamy wytrzeć meble bezwosowym ręcznikiem. Ręczniczek po zastosowaniu najpierw osuszyć, potem zutilizować.</p> <p><b>Wskazówki pielęgnacyjne dla mebli lakierowanych i nie poddanych obróbce</b> Powierzchnie najlepiej można wyczyścić za pomocą umiarkowanie nawilżonej ściereczki.</p> <p><b>Uwaga:</b> Nie wolno stosować politory, żrących środków czyszczących oraz środków zawierających rozpuszczalniki.</p> <p><b>Dział Produktów</b></p>	<p align="center"><b>Product Information from the natural wood</b></p> <p><b>Dear customer,</b> The furniture in this Collection is primarily made of traditionally hand crafted natural wood. The qualities and structure of the wood, for example smaller branches, are part of the individual appearance of each piece of furniture. As the furniture is subjected to continual fluctuations in climate and moisture, changes to the surface can sometimes occur, for example hairline cracks or discoloration. Generally the lightness is lost over the course of time as colour saturation increases – the wood darkens. The above changes are normal processes for a natural material such as wood. The following principally applies: • Do not place any hot articles on the furniture • Do not place any candles directly onto the furniture • Immediately wipe away any spilt fluids • Check that screws and mountings are tightly fitted at regular intervals. • Light areas on the branches occur through the natural secretion of resin and can be polished off with a dry fluff-free cloth. • Keep these tips in a safe place. • The typical aromatic wood scent is always proof of quality for wooden furniture. A light scent from other wooden, paint, leather or upholstery materials is also initially unavoidable. These scents disappear automatically after a time.</p> <p align="center"><b>These characteristics are not subject to complaint</b></p> <p><b>Care instructions for leached/oiled furniture</b> The surface of your new piece of furniture is treated with pure biological oil. In order to keep this natural leached/oiled gloss, we recommend the occasional treatment with suitable furniture oil. As residue can possibly be left by this kind of surface treatment, we recommend that you rub the furniture off with a fluff-free cloth. Firstly let the cloth dry after use and then throw it away.</p> <p><b>Care instructions for natural/painted furniture</b> The surface can best be cleaned with a slightly moist cloth.</p> <p><b>Note:</b> Acidic or solvent cleaning fluids or polish may not be used.</p> <p align="center"><b>Your Product Development Team</b></p>

## **Informacja o produkcie z drewna litego i okleiny naturalnej :**

Każdy mebel z drewna litego jest unikatowy. Drewno jest żywym produktem natury o różnych **KOLORACH** i **STRUKTURACH**. Powstaje one poprzez naturalne zrosty i rozgałęzienia. Sęki są charakterystyczną cechą naturalnego drewna i nie dają podstawy do reklamacji. Każde drewno reaguje na zmiany otoczenia i wilgotność powietrza. Zmiana klimatu może prowadzić do powstawania na powierzchni mebla małych rys lub wypaczania, co jest normalną oznaką naturalności materiału użytego. Zarówno bardzo suche jak i bardzo wilgotne powietrze nie wpływa dobrze na ludzi a co dopiero na drewno. Optymalna temperatura około 20 °C i wilgotność względna 50-60 % powoduje tylko nieznaczną pracę drewna. Meble z drewna litego poprzez zdolność pochłaniania i oddawania wilgoci w pomieszczeniach przyczyniają się do utrzymania przyjaznego mikroklimatu w pomieszczeniu. Drewno z każdego pnia wygląda inaczej ma inny rysunek drewna i kolorystykę, poprzez zmienną grę światła i cienia oraz różne rodzaje oświetlenia w pomieszczeniach mieszkań, zarówno lakierowanie, olejowanie czy woskowanie mebla może wydawać się optycznie różnorodne. Te naturalne uwarunkowane cechy, w tym sęki, odbicia światła, drobne rysy itp. są oznaką prawidłowości i naturalności. Różnice kolorystyczne występujące w fornirze oraz drewnie są naturalną cechą i nie podlega reklamacji

Möbel aus Massivholz sind immer unikat. Das Holz ist Naturprodukt in verschiedenen Farben und von unterschiedlicher Struktur. Es entsteht durch natürliche Verwachsung und Verzweigung. Äste sind charakteristisch für massiv Holz und sind keine Grundlage keine Grundlage für Reklamation. Jedes Holz reagiert auf Änderung der Umgebung sowie auf die Luftfeuchtigkeit. Durch Klimaschwankungen kann zur Entstehung von kleinen Rissen oder zur Verzerrungen auf den Möbeln kommen, das ist ein Merkmal für Naturmaterial. Trockene Luft sowie extreme Feuchtigkeit sind Hölzern genauso abträglich wie uns Menschen. Als gesundes Raumklima werden daher ca. 20 °C und eine relative Luftfeuchtigkeit von 50 - 60 % angesehen. Durch die Fähigkeit, Feuchtigkeit aus der Raumluft aufzunehmen bzw. abzugeben, trägt Massivholz zum Ausgleich des Raumklimas bei. Das Holz bei jedem Stamm sieht anders aus, hat anderes Holzzeichen und Farbe. Durch die Lichtänderung, Schatten und verschiedene Arten der Raumbeleuchtung sowie die Lackierung, das Ölen und das Wachsen von den Möbeln wird das Holz optisch unterschiedlich machen. Merkmale wie Äste, Lichtreflexion, kleine Rissen sind ein Zeichen eines Naturproduktes. Farbdifferenzen sind eine Eigenschaft, die wir bei dem Furnier sowie bei dem Massivholz haben.